



**Skuteczna filtracja dymów i pyłów
w procesach:**

- **SPAWANIA**
- **SZLIFOWANIA**
- **PRZESYPYWANIA**
- **CIĘCIA**

i wielu innych...

Modułowy filtr patronowy FM

Filtr patronowy FM przeznaczony jest do oczyszczania powietrza z niewybuchowych, nieagresywnych chemicznie pyłów suchych powstających przy różnych procesach produkcyjnych. Dzięki wysokiej skuteczności filtracji oczyszczone powietrze może powracać (w zależności od procesu) do pomieszczenia pracy.

Konstrukcja filtra składa się z podstawy wraz z szufladą na odpady, komory wkładów filtracyjnych i komory układu czyszczącego. Króciec wlotowy do filtra jest zamocowany do jednej ze ścian komory wkładów. W komorze tej są umieszczone wkłady patronowe (w wykonaniu standardowym - poliesterowe). W komorze układu czyszczącego (automatyczne czyszczenie sprężonym powietrzem) zamontowany jest zbiornik sprężonego

powietrza. Cała konstrukcja wykonana jest z kształtowników i blach spawanych i skręcanych. Elementy te są malowane poliesterowo-epoksydowymi, termicznie utwardzonymi farbami proszkowymi w celu ochrony przed korozją. Budowa filtra zapewnia możliwość łączenia modułów w większe bloki filtracyjne, zależnie od aktualnych potrzeb, oraz powiększenie w przypadku dalszego rozwoju.

Od strony wlotu filtr należy podłączyć do instalacji wyciągowej (np. ramion samonośnych RS). Od strony wylotu znajduje się wentylator dobrany odpowiednio do potrzeb i będący częścią składową filtra lub dla większych jednostek instalowany poza filtrem. Czyszczeniem wkładów steruje programator czasowy („timer”), na życzenie dodatkowo może być zastosowany presostat różnicowy.

Zalety konstrukcji

- System czyszczenia wkładów sprężonym powietrzem
- Sterowanie czyszczeniem za pomocą timera
- Obudowa malowana proszkowo
- Łatwy dostęp do komory filtracyjnej
- Szuflady na pył zgrubny
- Metalowy prefiltr - „łapacz iskier”
- Kształtka wlotowa
- Włącznik silnikowy wentylatora
- Nogi z regulacją wy poziomowania

Zalecane wartości przepływu dla wybranych procesów

Proces	q_{max} [m ³ /h] / [m ²]	Vc (dla 1 modułu) [m ³ /h]
Cięcie laserowe, plazmą	30	960
Cięcie gazowe, spawanie	35 ÷ 40	1120 ÷ 1280
Szlifowanie	50	1600

Dane techniczne

	FM-2	FM-4	FM-6	FM-8	FM-10
Zalecana wydajność [m ³ /h]	2000	4000	6000	8000	10000
Łączna powierzchnia filtracyjna [m ²]	32	64	96	128	160
Ilość wkładów filtracyjnych (standardowe: poliesterowe, H=1000 Ø315)	2	4	6	8	10
Wysokość [mm]	zależy od konfiguracji	zależy od konfiguracji	zależy od konfiguracji	zależy od konfiguracji	zależy od konfiguracji
Głębokość [mm]	540	1080	1080	1080	1080
Szerokość [mm]	1080	1080	1620	2160	2700
Masa [mm]	zależy od konfiguracji	zależy od konfiguracji	zależy od konfiguracji	zależy od konfiguracji	zależy od konfiguracji
Średnica wlotu [mm]	250	250-450	450	450	450
Wylot	prostokątna kratka wylotowa	prostokątna kratka wylotowa	prostokątna kratka wylotowa	wg ustaleń indywidualnych	wg ustaleń indywidualnych
Wentylator standardowy [kW] / [V]	2.2 / 3x400 wbudowany	5.5 / 3x400 wbudowany	7.5 / 3x400 wbudowany	11 / 3x400 zewnętrzny (zamawiany oddzielnie)	15 / 3x400 zewnętrzny (zamawiany oddzielnie)
Ciśnienie sprężonego powietrza [MPa]	0.5÷0.6	0.5÷0.6	0.5÷0.6	0.5÷0.6	0.5÷0.6

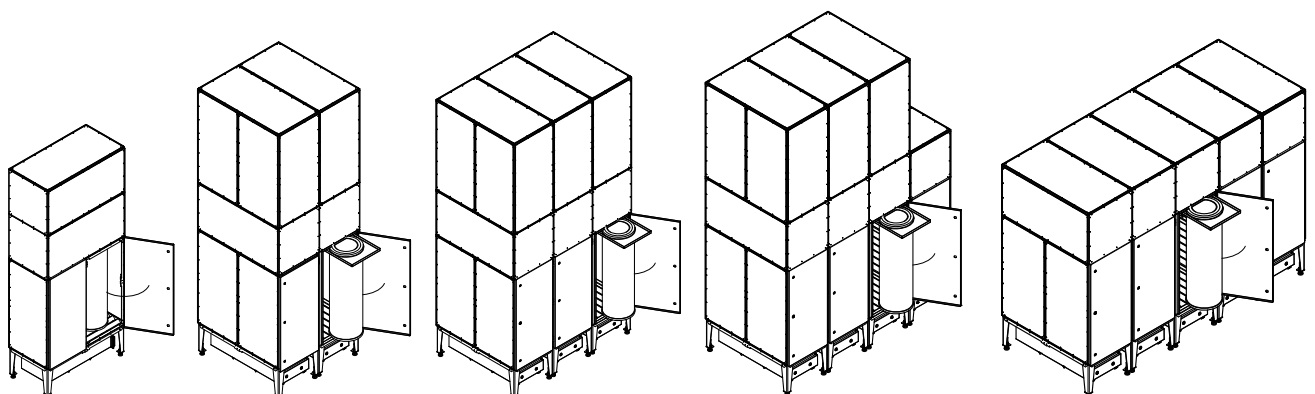

FM-2

FM-4

FM-6

FM-8

FM-10

(tu wersja z wbudowanym wentylatorem)

Opcje

- Presostat różnicowy
- Kształtka wylotowa
- Przetwornik częstotliwości
- Inne wentylatory
- Komora tłumiąca
- Filtr HEPA